



Technische Daten des Modells

Achsfolge:	Co'Co'
LüP:	225,0 mm
Nennspannung:	12V / 16V~
System:	2 Leiter Gleichstrom / 3 Leiter Wechselstrom
kleinster befahrbarer Radius:	360mm
Lokgewicht:	693g
Schnittstelle:	Plux22

Modell der Elektrolokomotive 155 243-9

(Art.-Nr.: 31039380/ 31039381/ 31039382/ 31039383/ 31039384/ 31039385/ 31039386/ 31039387)

Das Vorbild: Mit zunehmender Elektrifizierung des Streckennetzes der Deutschen Reichsbahn, welche infolge der Ölkrise in den siebziger Jahren forciert wurde, wuchs die Notwendigkeit der Neubeschaffung elektrischer Triebfahrzeuge. Für den Transport schwerer Güter- und Reisezüge auf schwierigen Streckprofilen und unter Beachtung der bei der Deutschen Reichsbahn geltenden Höchstgeschwindigkeit von 120km/h, wurde die sechsachsige Elektrolokomotive der Baureihe 250 vom VEB Lokomotiv-Elektronische Werke „Hans Beimler“ Hennigsdorf im Auftrag der Deutschen Reichsbahn entwickelt und gebaut. 1974 wurden 3 Lokomotiven gebaut und einer entsprechenden Erprobung und Untersuchung unterzogen.

Die Serienlokomotiven mit den Betriebsnummern 250 004 bis 250 273 wurden in den Jahren 1977 bis 1984 gebaut und bei der Deutschen Reichsbahn in Dienst gestellt. In der Vorbereitung zur Gründung der DBAG wurden die Lokomotiven in die BR155 umgenumert und sind im südlichen Raum Deutschlands im Einsatz. Die E-Lok 250 243-3 wurde am 1992 auf die Nummer 155 243-9 umgezeichnet. Seit Anfang 1994 wurde sie von der DB AG „GB Traktion“ eingesetzt. Nach dem Einsatz bei verschiedenen Tochtergesellschaften der DB AG wurde die Lok schließlich Anfang 2017 an die Railpool GmbH verkauft.

Das Modell: Die Modelle der Baureihe 250/155 sind maßstäblich und modellgetreu nachgebildet. Um einen optimalen Eindruck zu gewinnen, sind viele Teile einzeln gefertigt und angebracht.

Angetrieben werden die Modelle durch einen leistungsstarken Bühler-Motor mit großer Schwungmasse. Der Antrieb erfolgt über Kardanwellen auf beide Drehgestelle. Pro Drehgestell sind die beiden äußeren Achsen angetrieben und ein Radsatz davon ist mit Haftreifen bestückt. Die Stromaufnahme erfolgt über einen festen und einen gefederten Radsatz.

Das Modell besitzt an beiden Stirnseiten NEM-Schächte und Kupplungskinematik. Je nach Fahrtrichtung erfolgt zwischen Dreilichtspitzensignal und Schlusslicht ein Lichtwechsel. Die roten Rücklichter können bei den digitalen Versionen deaktiviert werden.

Die Lokomotiven können auch im Oberleitungsbetrieb gefahren werden. Sie verfügen über eine Plux22-Schnittstelle und können mit einem entsprechenden Lokdekoder für den Einsatz im Digitalsystem ausgerüstet werden.

Wir wünschen Ihnen viel Freude mit unserem Modell!

Abnehmen des Gehäuses (Abb. 1)

Nach dem Herausziehen der Puffer in Pfeilrichtung, kann das Gehäuse nach oben abgenommen werden.

ACHTUNG! Merken Sie sich die Stellung des Gehäuses zum Fahrwerk vor der Demontage (z.B. Antenne zu Batteriekasten).

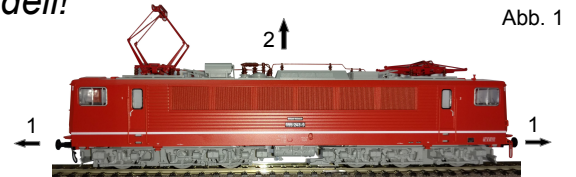

Einbau eines Dekoders (Abb. 2)

Folgende Schritte sind der Reihe nach durchzuführen:

- Gehäuse abnehmen
- Brückenstecker vorsichtig von der Leiterplatte abziehen
- Dekoder in freie Buchse stecken. Hinweise des Dekoderherstellers beachten!

ACHTUNG! An allen Berührungspunkten ist der Lokdekoder gegenüber Rahmen und Leiterplatte zu isolieren! Kurzschlussgefahr!

Oberleitungsbetrieb (Abb. 3)

Die Stromabnahme ist werksseitig auf die Räder eingestellt. Zum Umbau der Lok auf Oberleitungsbetrieb ist das Gehäuse wie oben abzunehmen. Je nach dem, welches Speisesystem verwendet wird (siehe dazu NEM 620), muss der Kontakt der Dachstromabnehmer mit dem entsprechenden Pol der Leiterplatte verbunden werden (beim symmetrischen Oberleitungsbetrieb sollten die Kabel der Pole „Schiene links“ mit auf die Pole „Schiene rechts“ gelötet werden. Das Kabel zum Stromabnehmer wird dann auf den Pol „Schiene links hinten“ gelötet).

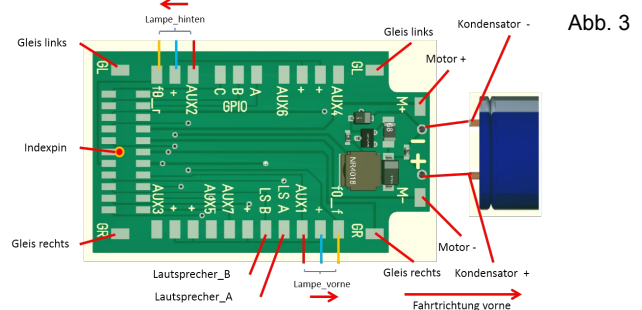

Haftreifenwechsel

- Gehäuse abnehmen und Draht zu Radschleifern nach ziehen
- Drehgestellblende nach unten abnehmen (vorn und hinten ausrasten)
- Achse mit Haftreifen entnehmen und Haftreifen wechseln

Anbringen der Zurüstteile (Abb. 4)

- Diese Teile bitte nur einrasten, wenn keine Kupplung benötigt wird

Wartung und Pflege (Abb. 5)

- Motor und Getriebe sind wartungsfrei
- bei Bedarf können die Radschleifer und die Achsen leicht mit säure- und harzfreiem Öl nachgeölt werden.

Zur Beachtung:

Das Modell darf nur in vollständigem Zustand betrieben werden und in Kinderhände gelangen. Bei unsachgemäßem Gebrauch besteht Verletzungsgefahr. Besondere Aufmerksamkeit ist bei der Benutzung durch Kinder erforderlich. Geltendmachung von Garantieansprüchen bedürfen der Originalverpackung, des Kaufbeleges, der Garantiekarte und der Unversehrtheit der Versiegelung. Technische Änderungen vorbehalten.



Abb. 4



Abb. 5

ERSATZTEILBLATT

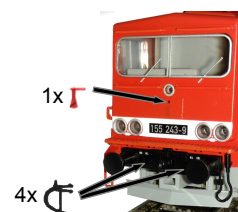

fischer-modell GmbH – Am Rott 5 – 29439 Lüchow - Tel.: +49 (0) 5864 - 987 43 92 – Fax: +49 (0) 5864 - 987 43 91

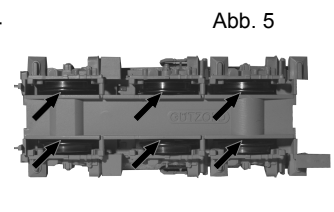
E-Lok: 155 243-9

Art.Nr.: 31039380/ 31039381/ 31039382/ 31039383/
31039384/ 31039385/ 31039386/ 31039387

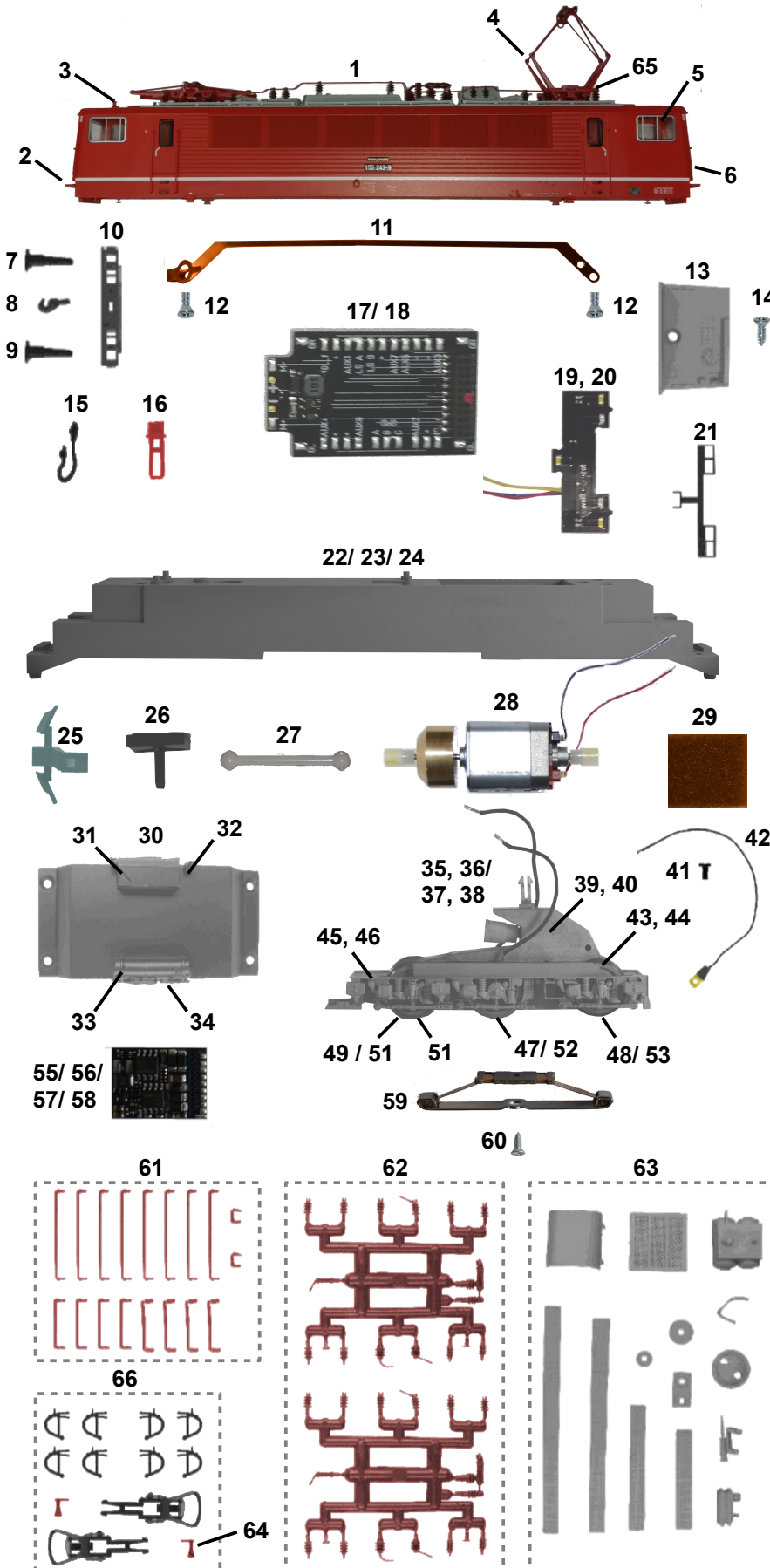

Pos.	Bestellnr.	Ersatzteilbezeichnung	Pr.- Gr.
1	31039380-01	Gehäuse	24
2	31039380-02	Trittblech	6
3	31039380-03	Antenne	3
4	31039010-07	Scherenstromabnehmer	10
5	31039010-06	Fenster	10
6	31039010-08	Lichtprisma	4
7	31039010-04	Puffer gewölbt	4
8	31025120-05	Kuppelhaken	2
9	31039010-02	Puffer flach	4
10	31039010-03	Pufferbohle	8
11	31039010-05	Bügelkontakt	7
12	31039010-76	Schraube M2x5	2
13	31039010-09	Führerstand	7
14	31039010-17	Schraube M2,2x6,5	2
15	31039050-06	Steuerleitung	4
16	31039380-05	Auftritt Pufferbohle	5
17	31039380-06	Leiterplatte Rahmen	12
18	31039380-07	Leiterplatte Rahmen mit Puffersp.	
19	31039380-08	Leiterplatte Lampe, kurzer Draht	12
20	31039380-09	Leiterplatte Lampe, langer Draht	12
21	31039050-10	Lichtabdeckung	5
22	31039010-13	Rahmen	14
23	31039381-01	Rahmen digital	
24	31039382-01	Rahmen digital mit Lautsprechern	
25	31039010-14	Pflug	7
26	31050010-19	Kurzkupplungskinematik	7
27	31039010-15	Kardanwelle	4
28	31033010-09	Motor kpl.	18
29	31039010-16	Andruckfeder	5
30	31039010-17	Wanne komplett	12
31	31039010-18	Batteriekasten	5
32	31039010-19	Schleudfilter	4
33	31039010-20	Hauptluftbehälter	5
34	31039010-21	Hauptluftleitung	5
35	31039010-22	Drehgestell DC kpl., kurzer Draht	20
36	31039010-34	Drehgestell DC kpl., langer Draht	20
37	31039011-02	Drehgestell AC kpl., kurzer Draht	20
38	31039011-06	Drehgestell AC kpl., langer Draht	20
39	31039010-23	Getriebe	13
40	31039011-09	Getriebe Schleiferseite	14
41	31032010-29	Schraube M2x4	2
42	31033011-09	Schleiferdraht	4
43	31039010-24	Paar Radschleifer, kurzer Draht	8
44	31039010-35	Paar Radschleifer, langer Draht	8
45	31039010-29	Achsblende	12
46	31039410-03	Achsblende, Schleiferseite	12
47	31039010-27	Radsatz	9
48	31039010-26	Radsatz mit Zahnrad	9
49	31039010-28	Radsatz mit Zahnrad u. Haftreifen	10
50	31039021-04	AC-Radsatz mit Zahnrad u. Haftreifen	10
51	31039010-25	Haftreifen	2
52	31039021-03	AC-Radsatz	9
53	31039021-02	AC-Radsatz mit Zahnrad	10
54	31049060-09	Adapterstecker analog	11
55	31039386-01	Dekoder ESU	
56	31039387-01	Dekoder Zimo	
57	31039382-02	Sounddekoder ESU	
58	31039384-01	Sounddekoder Zimo	
59	31038011-09	Mittelschleifer	8
60	31039011-08	Schraube M2x3	2
61	31039302-02	Teilebeutel 1 (Stangen und Griffe)	10
62	31039010-31	Teilebeutel 2 (Isolatoren)	10
63	31039010-32	Teilebeutel 3 (Dachteile)	10
64	31039380-10	Typhon	3
65	31039060-04	Halterung Stromabnehmer	7
66	31039010-33	Zurüstbeutel	9